



# 中文安裝操作手冊



**KyoceraMita Taiwan Corporation**  
台灣京瓷美達股份有限公司  
TEL : (02)87511560

Email address : [support@kyoceramita.com.tw](mailto:support@kyoceramita.com.tw)  
Web server: <http://www.kyoceramita.com.tw>

# 目 錄

第一章 印表機安裝		1
1-1	空間配置	1
1-2	拆箱	1
1-3	安裝碳粉	2
1-4	如何取出碳粉匣	4
1-5	調整紙槽大小之流程	5
1-6	使用多功能手動送紙槽	8
1-7	列印信封袋	9
1-8	使用後方出紙槽	10
1-9	列印測試頁	11
1-10	連線至電腦	12
1-11	電源線連接	13
第二章 故障排除		14
2-1	卡紙排除	14
第三章 選購配件		15
第四章 操作面板		16
4-1	操作面板的按鍵及指示燈	16
4-2	電腦控制操作面板	16

# 第一章 印表機安裝

## 1-1 空間配置需求如下圖

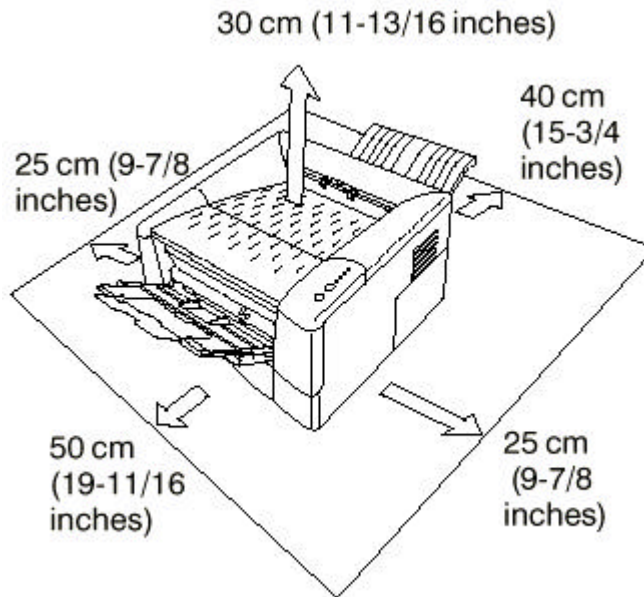

## 1-2 拆箱

1. 印表機主體: 請按下列圖示拆解, 注意圖一標示有四項附件

- A. 電源線
- B. 配件包(操作手冊, 光碟片, 連接線)
- C. 清潔布
- D. 碳粉包裝盒

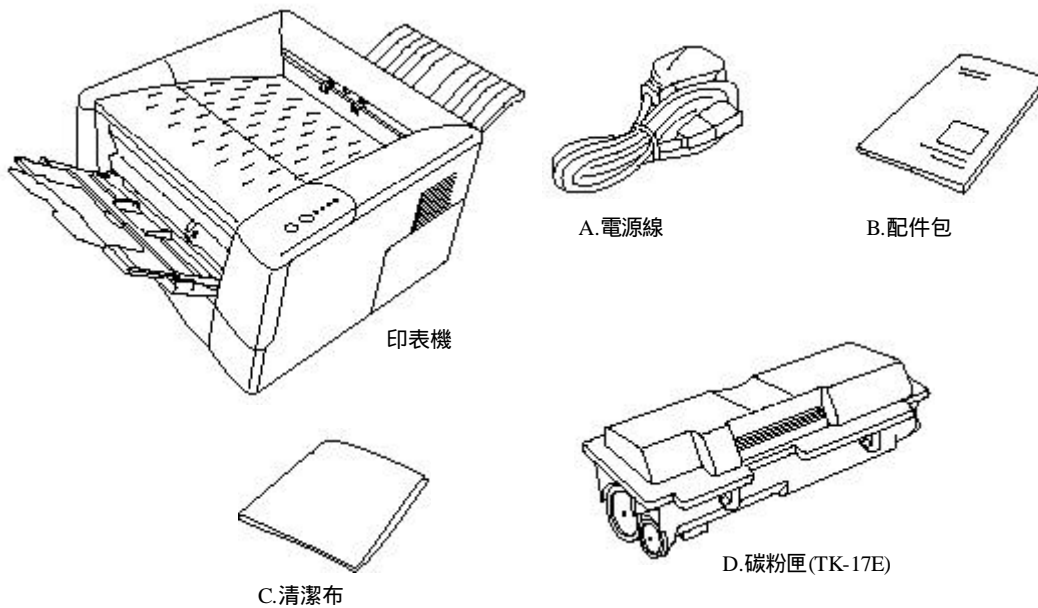

### 1-3 安裝碳粉(Toner Container)

#### 1. 打開上蓋(Top Cover)

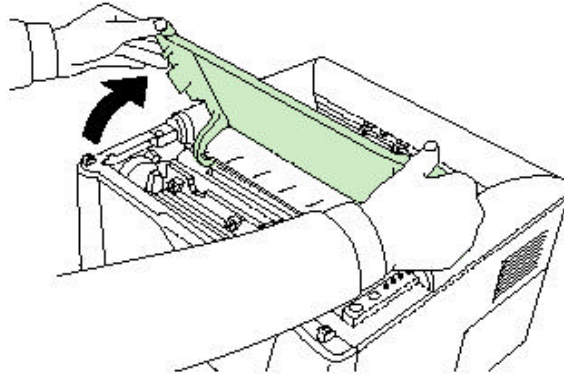

#### 2. 將左邊之碳粉匣固定拉桿往前拉

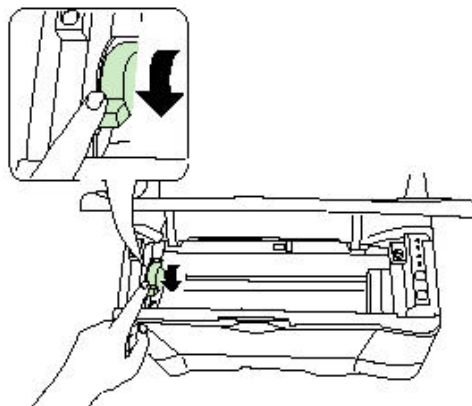

#### 3. 將碳粉匣左右搖一搖

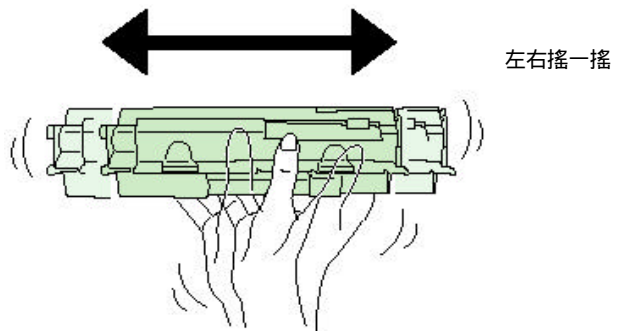

#### 4. 撕掉保護貼紙

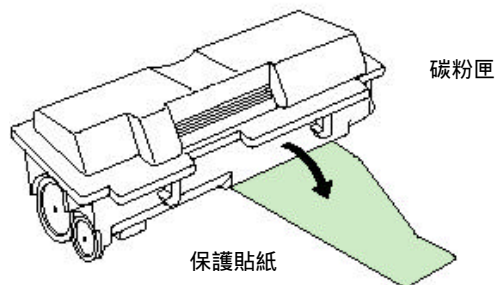

5. 依右圖將碳粉匣放入

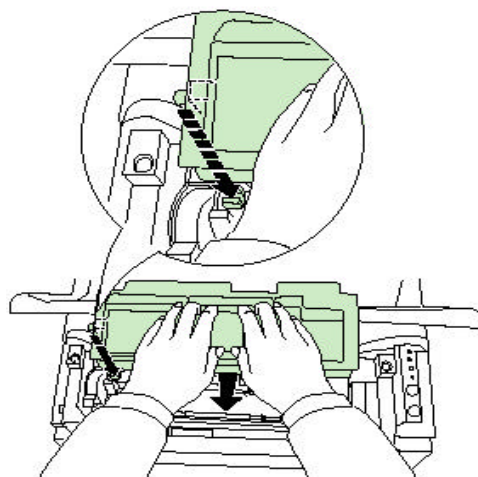

6. 雙手平均施力按在印有 PUSH HERE 文字的地方,將碳粉匣壓到底

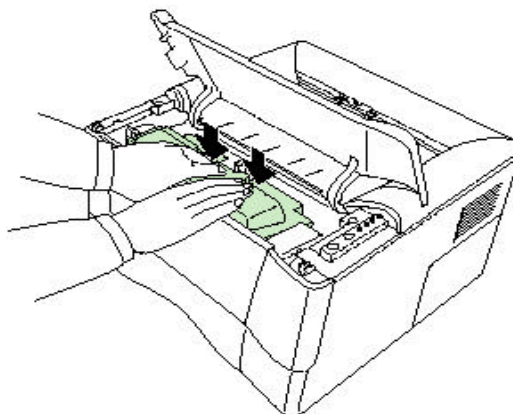

7. 將碳粉匣拉桿搬到後方, 蓋上上蓋

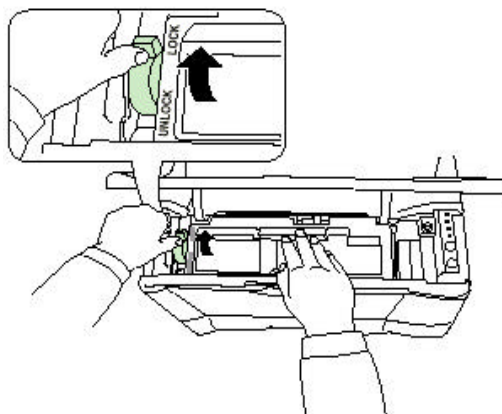

#### 1-4 如何取出碳粉匣

1. 首先將碳粉固定拉桿往前
2. 再將碳粉固定卡榫往右搬,即可取出碳粉匣

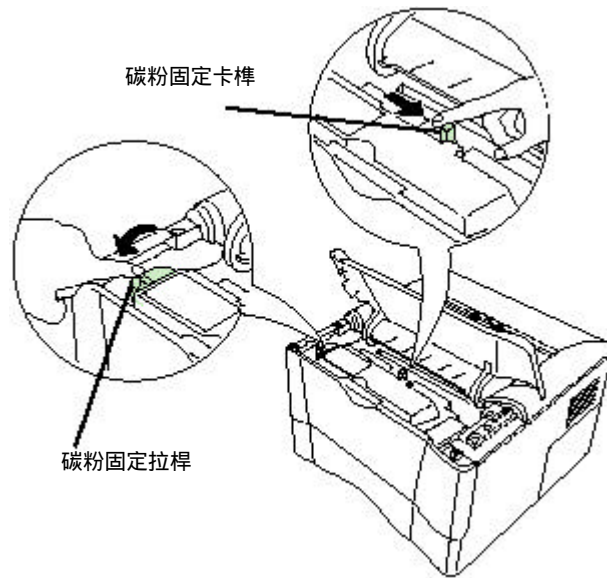

## 1-5 調整紙槽大小之流程

紙槽之紙張大小標示圖

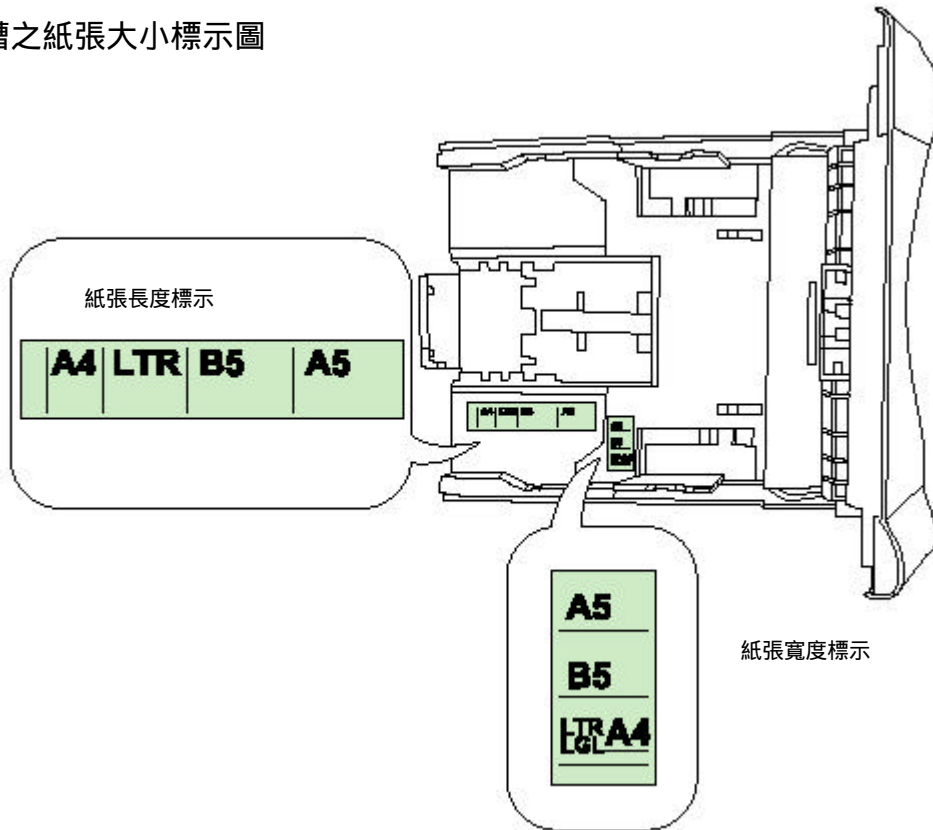

### 1. 抽出紙匣

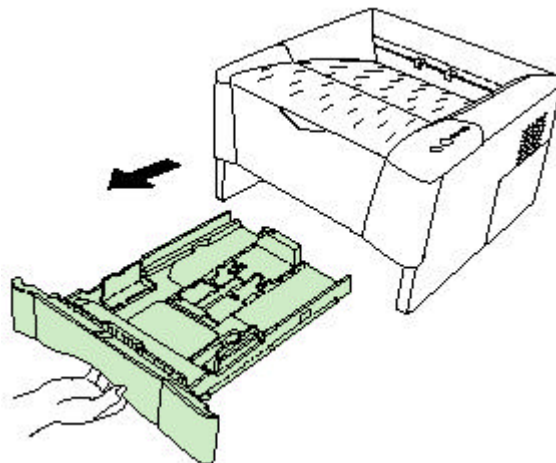

2. 打開長度擋板固定卡榫  
將擋板調整到需要的大小位置後,再將擋板固定卡榫壓下

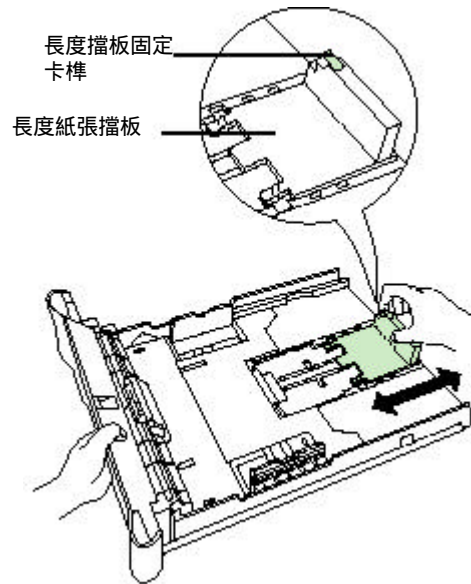

3. 打開寬度擋板固定卡榫  
將擋板調整到需要的大小位置後,再將擋板固定卡榫壓下

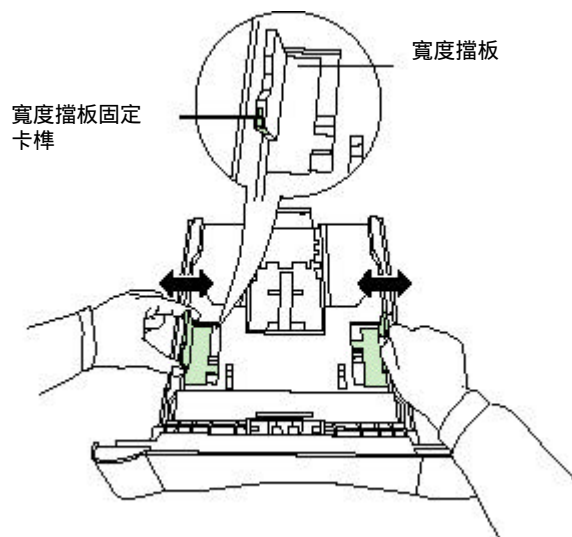



4. 依右圖將整疊紙扇形分開後,再重新整理成一疊



5. 整疊紙依右圖順勢擺入紙槽內  
注意紙張不要彎曲,並且紙張厚度不要超出高度刻度

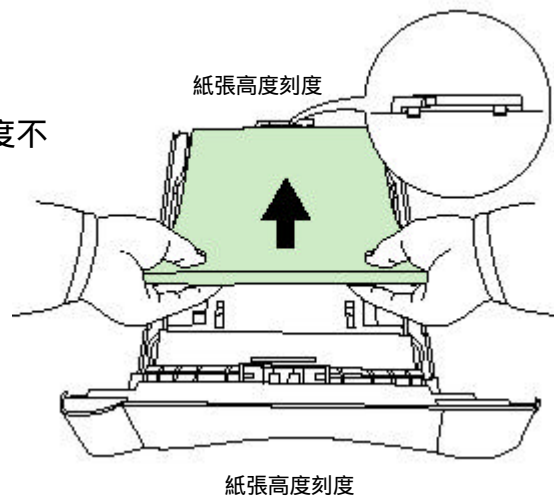

6. 將紙槽放回印表機內

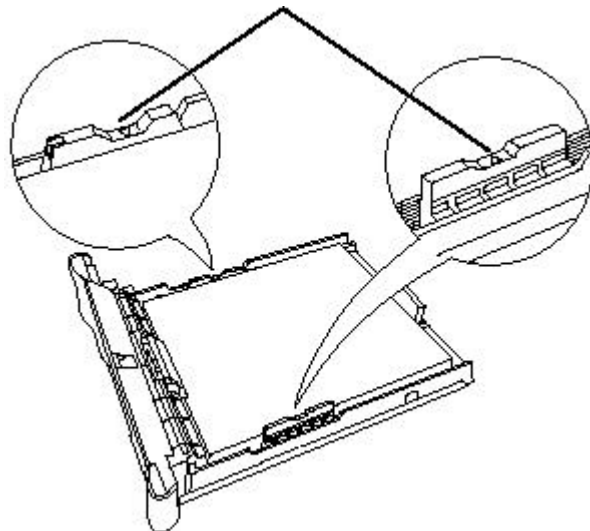

## 1-6 使用多功能手動送紙槽

1. 打開手動送紙槽

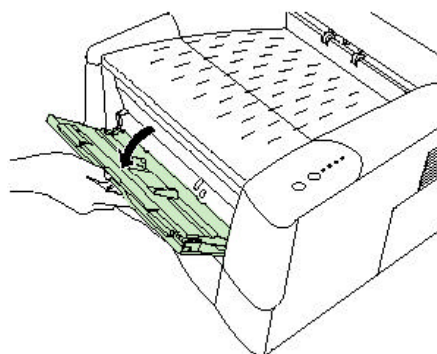

2. 拉出延伸蓋板,再打開塑膠蓋板

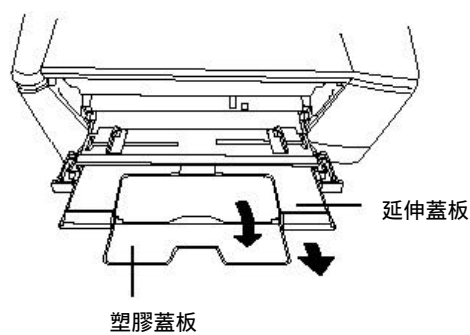

3. 將寬度擋板調整到正確位置即可

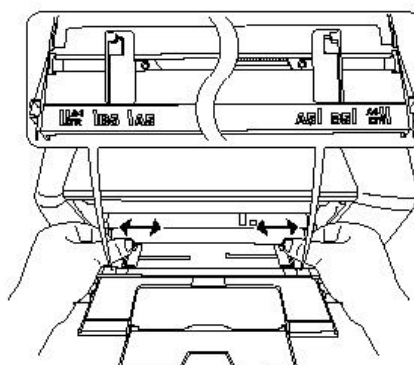

紙張正確擺設

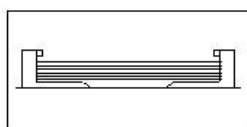

紙張錯誤擺設

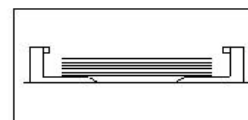
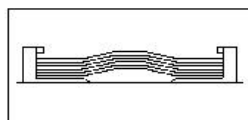
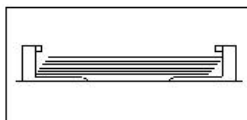

## 1-7 列印信封袋

1. 要列印信封袋時,注意印面向上
2. 出紙必須調整在後方出紙

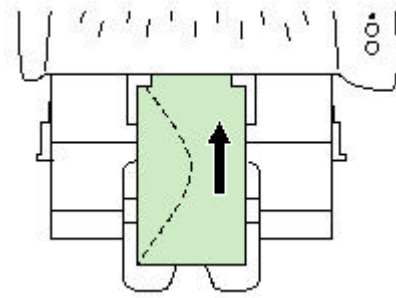

### 關閉多功能手動送紙槽

錯誤

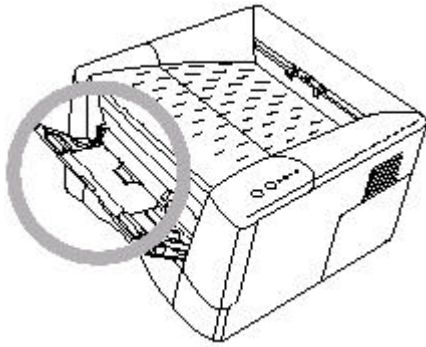

1. 首先將塑膠蓋板收起
2. 收回長度延伸蓋板
3. 蓋上手動送紙槽

## 1-8 使用後方出紙槽

1. 打開後方出紙槽

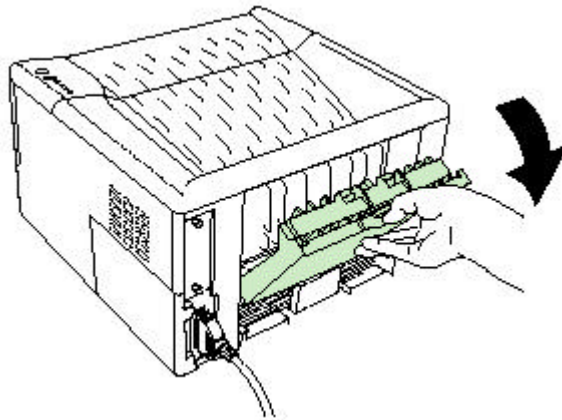

2. 打開塑膠延伸蓋板

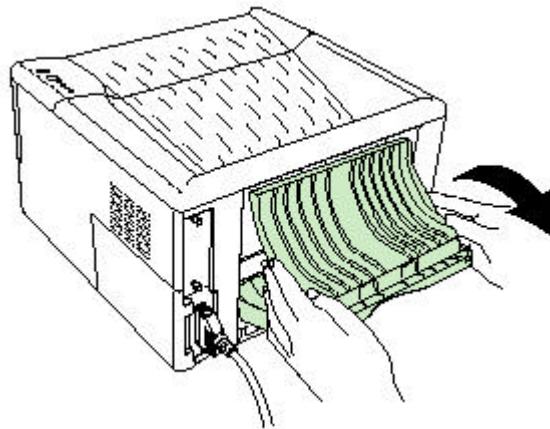



## 1-9 列印測試頁

1. 打開電源開關,直到  
連線燈亮起

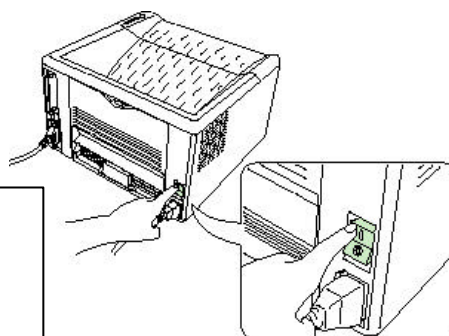
- I.  代表連線燈
- II. 假如剛裝新碳粉匣要等待  
15分鐘才會亮起連線燈



2. 印表機可以印出兩種測試頁

- 1) 普通測試頁 按住  鍵3秒鐘,放開後會印出目前設定值
- 2) 詳細測試頁 按住  鍵10秒鐘,放開後會印出目前所有設定值,以供維修人員參考

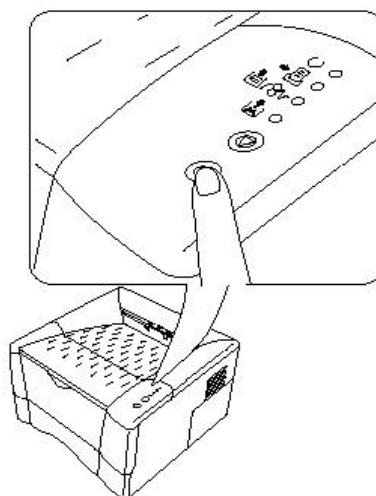

## 1-10 連線至電腦

1. FS-1010 提供  
    並列埠一個(Parallel Interface Connector)  
    選購序列埠介面(Serial Interface RS-232C/RS-422A Connector)  
    或選購網路介面(Slot Cover for Installation Optional Interface)

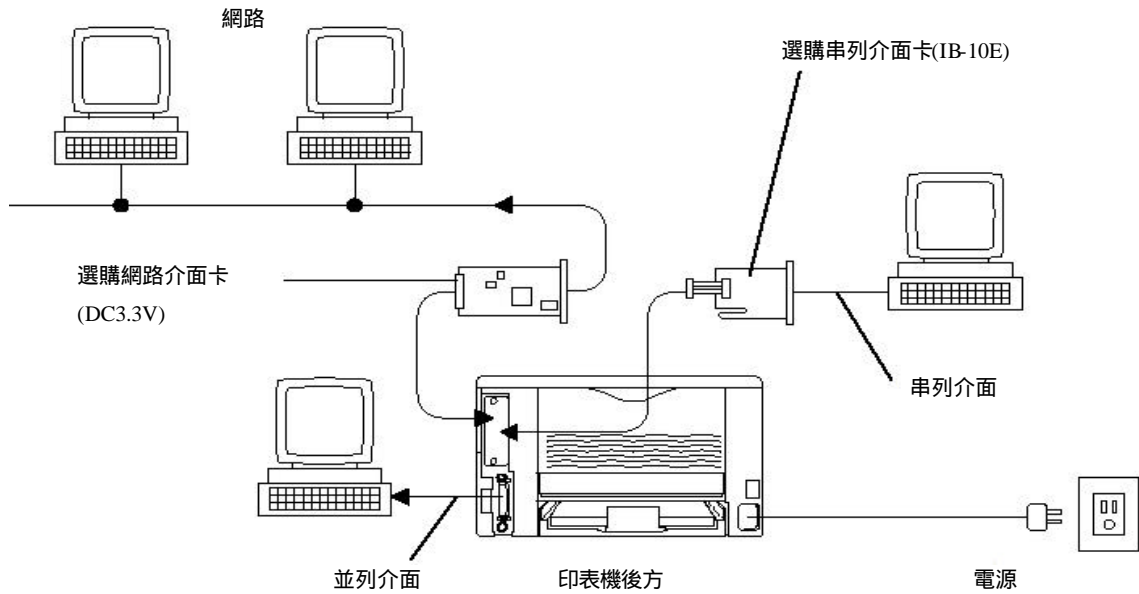

2. 連接並列埠時要注意  
    並列埠扣環要卡緊

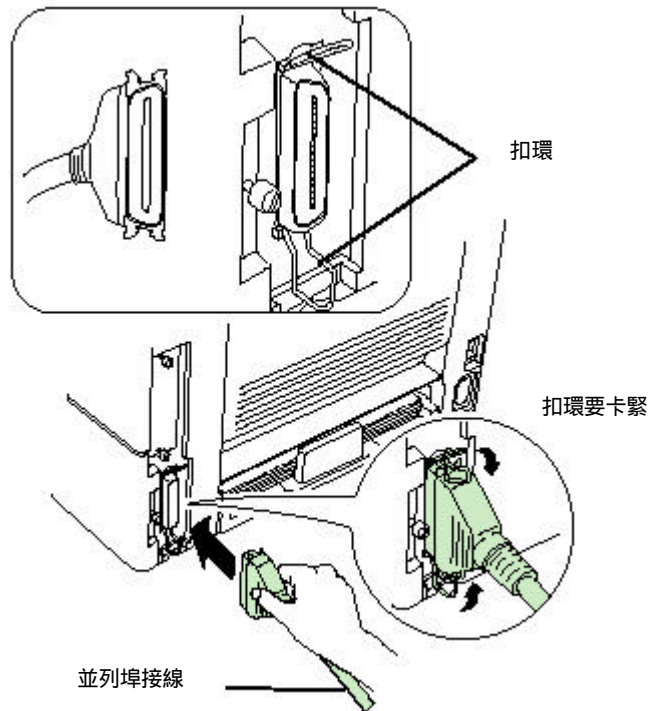

## 1-11 電源線連接

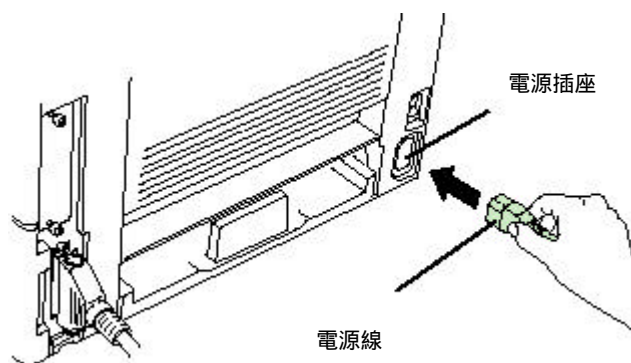

## 電源規格

電壓	120伏特 $\pm$ 10%
頻率	60Hz $\pm$ 2%
電流	最大4.4安培

## 第二章 故障排除

### 2-1 卡紙排除

#### 1. 卡在出紙器位置

打開後方出紙器蓋子  
輕輕將紙拉出即可

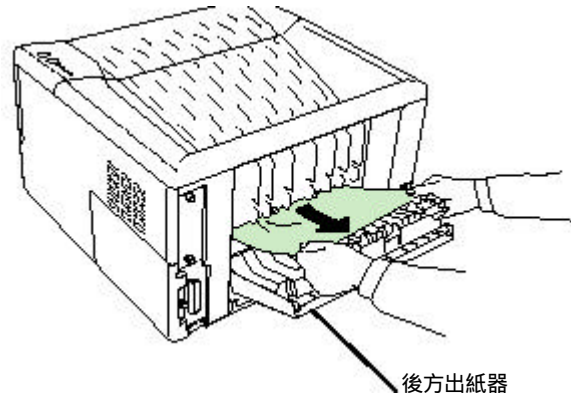

#### 2. 卡在紙槽位置

拉出紙槽將卡住  
之紙張取出

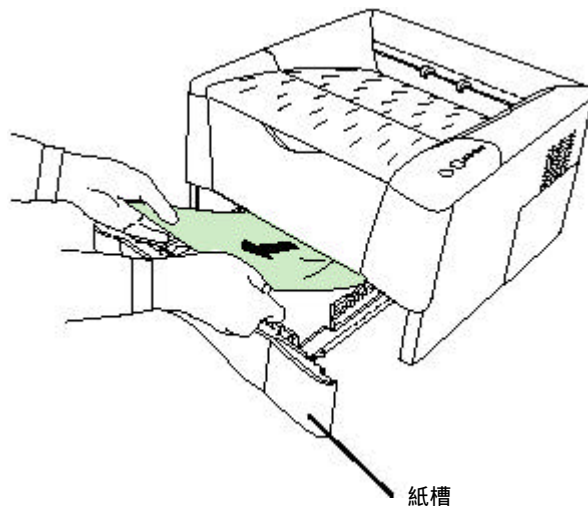

#### 3. 卡在印表機內部

##### 1) 首先打開上蓋

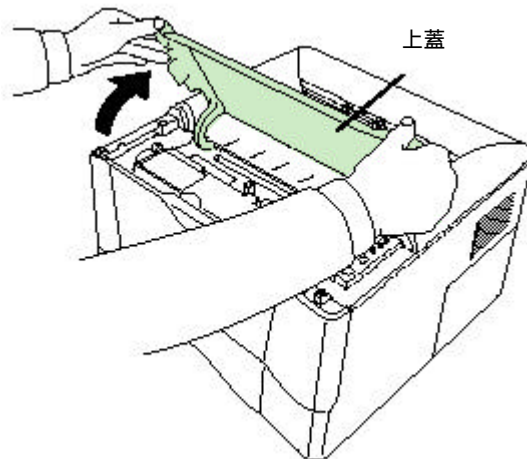



- 2) 打開印表機前蓋

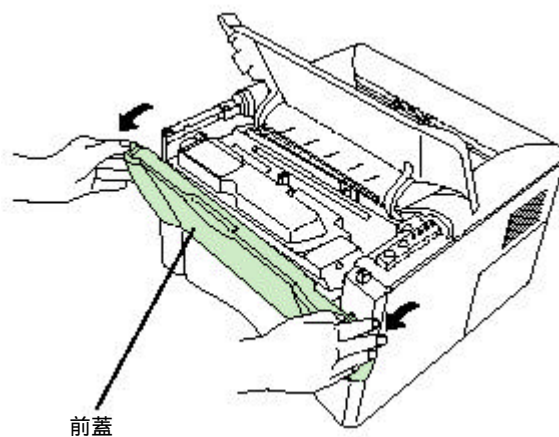

- 3) 拉出內部機件組

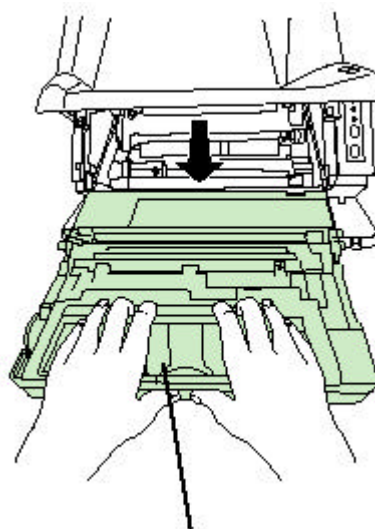

- 4) 將卡住之紙張排出

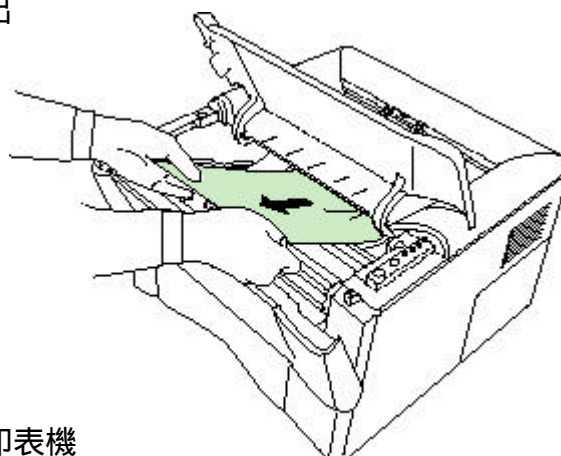

- 5) 再將機件組裝回印表機

## 第三章 選購配件

1. PF-17 下層送紙器

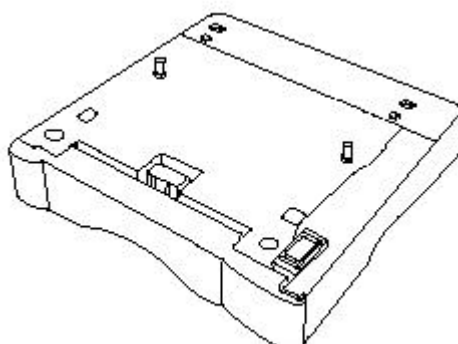

2. PK-6 KPDL2 配件

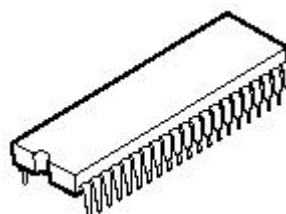

3. IB-10E (串列介面卡)

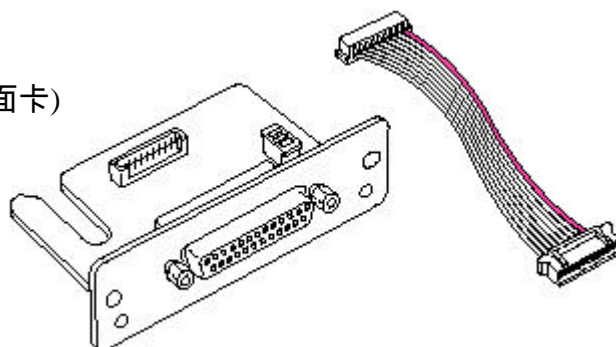

4. IB-20 網路介面卡 (工作電壓3.3V)

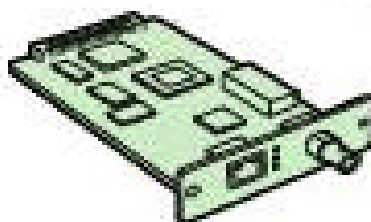

# 第四章 操作面板

## 4-1 操作面板的按鍵及指示燈

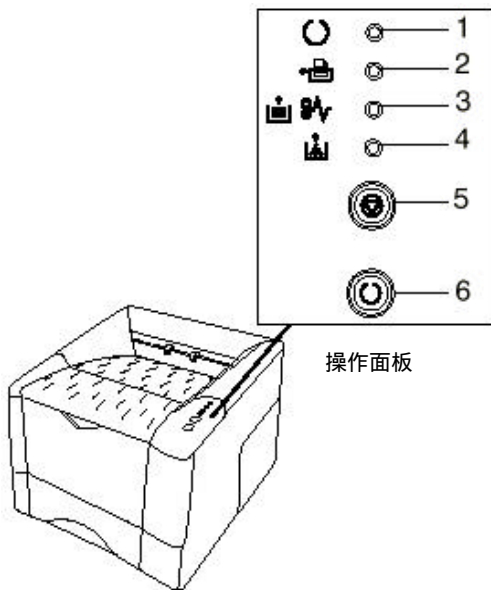

編號	名稱	說明
1	連線指示燈	燈亮:連線 燈滅:離線
2	資料指示燈	燈亮:接收資料中,或正在處理中
3	缺紙或卡紙指示燈	指示缺紙或卡紙
4	碳粉指示燈	閃爍:碳粉快用完 燈亮:請馬上更換新的碳粉匣
5	取消鍵	取消列印
6	執行鍵	資料燈亮:印出最後一頁 資料燈滅:手送/自動紙槽切換 當按超過3秒鐘印出狀態頁

## 4-2 電腦控制操作面板

執行光碟片上FS-1010工具程式,便可以由螢幕上看到印表機狀態,也可以由電腦上直接更改其設定



編號	名稱	功能說明
1	訊息顯示	顯示印表機的狀態,介面,解析度,紙張大小,拷貝份數,及發生錯誤的訊息
2	設定鈕	將電腦的設定參數傳送給印表機
3	連結鈕	開始連結電腦與印表機
4	說明鈕	顯示求助畫面
5	執行鈕	相同於印表機的  鍵
6	參數鈕	顯示出印表機的參數設定項
7	監視圖	立體顯示印表機目前狀態