

 **KYOCERA** FS-1800/N
FS-3800/N

中文安裝操作手冊

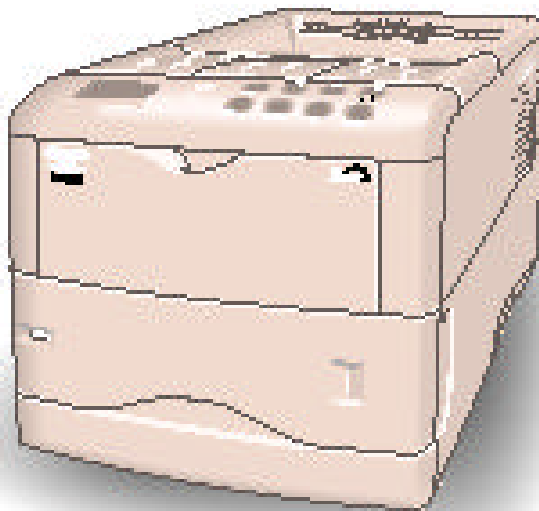

KyoceraMita Taiwan Corporation
台灣京瓷美達股份有限公司

電話:(02)87511560

傳真:(02)87511552

免付費專線:0800-055828

Email address :support@kyoceramita.com.tw

Web server :<http://www.kyoceramita.com.tw>

目錄

第一章 印表機安裝	-3-
1-1 空間配置	-3-
1-2 拆箱	-3-
1-3 安裝碳粉	-5-
1-4 取出碳粉匣	-7-
1-5 安裝碳粉回收盒	-8-
1-6 調整紙槽大小之流程	-9-
1-7 連線至電腦	-11-
1-8 並列埠	-11-
1-9 序列埠	-12-
1-10 電源	-13-
1-11 印面向上	-14-
1-12 手送紙槽之使用	-15-
第二章 按鍵控制面板	-17-
2-1 面板外觀圖	-17-
第三章 卡紙排除	-19-
第四章 選購配備	-21-

第一章 印表機安裝

1-1 空間配置需求如下圖

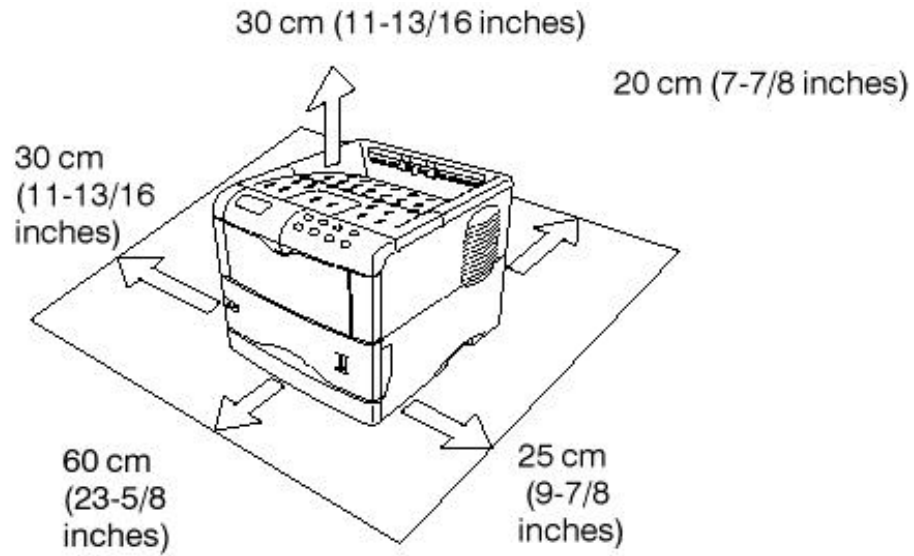

1-2 拆箱

1. 印表機主體:請按下列圖示拆解,注意圖一標示有五項附件

- A. 感光滾筒專用塑膠袋
- A. B. 配件包(操作手冊,光碟片,連接線)
- B. C. 碳粉匣
- C. D. 碳粉回收盒
- D. E. 電源線

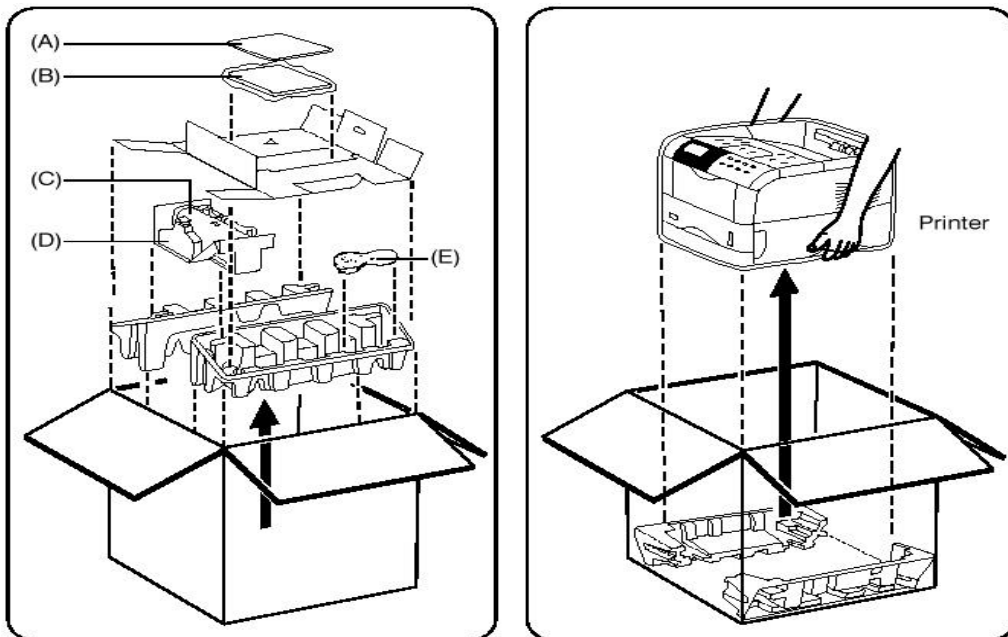

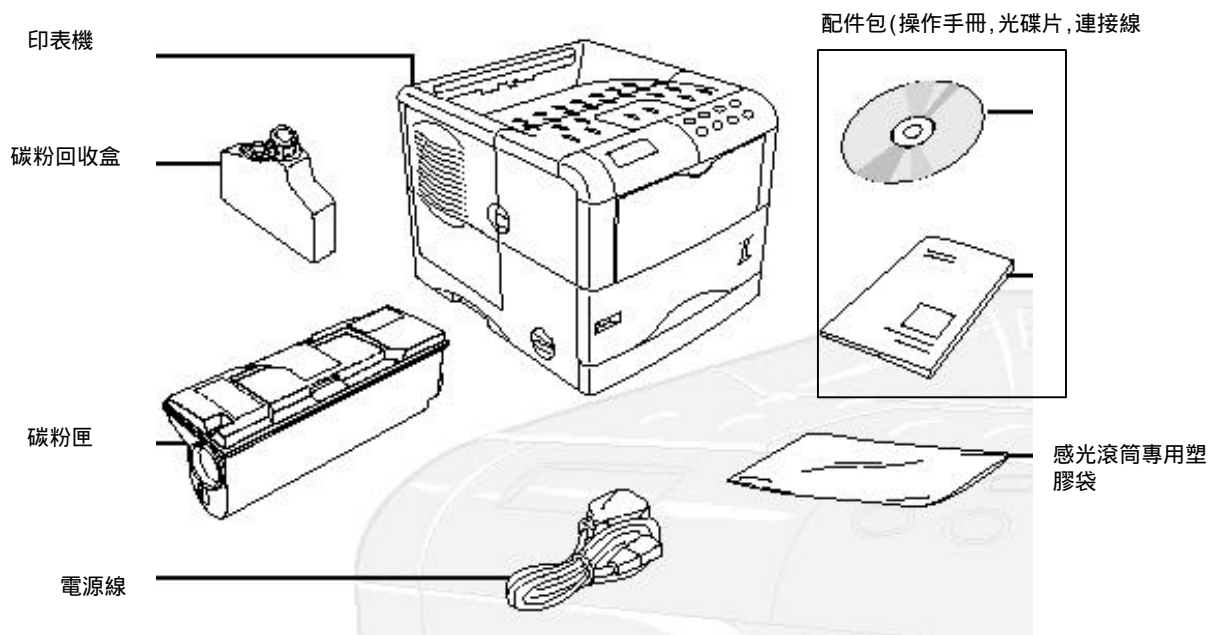

2. 搬運時首先將手送紙槽收起,再雙手抓住印表機下方的凹槽提起



1-3 安裝碳粉(Toner Container)

1. 打開上蓋(Top Cover)

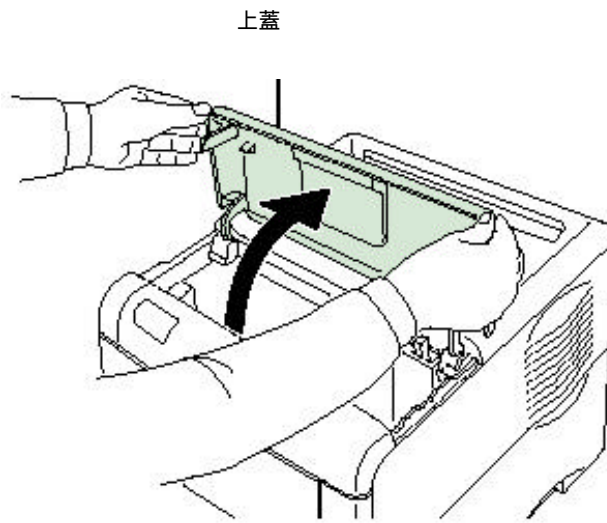

2. 將碳粉匣左右搖一搖撕掉保護貼紙

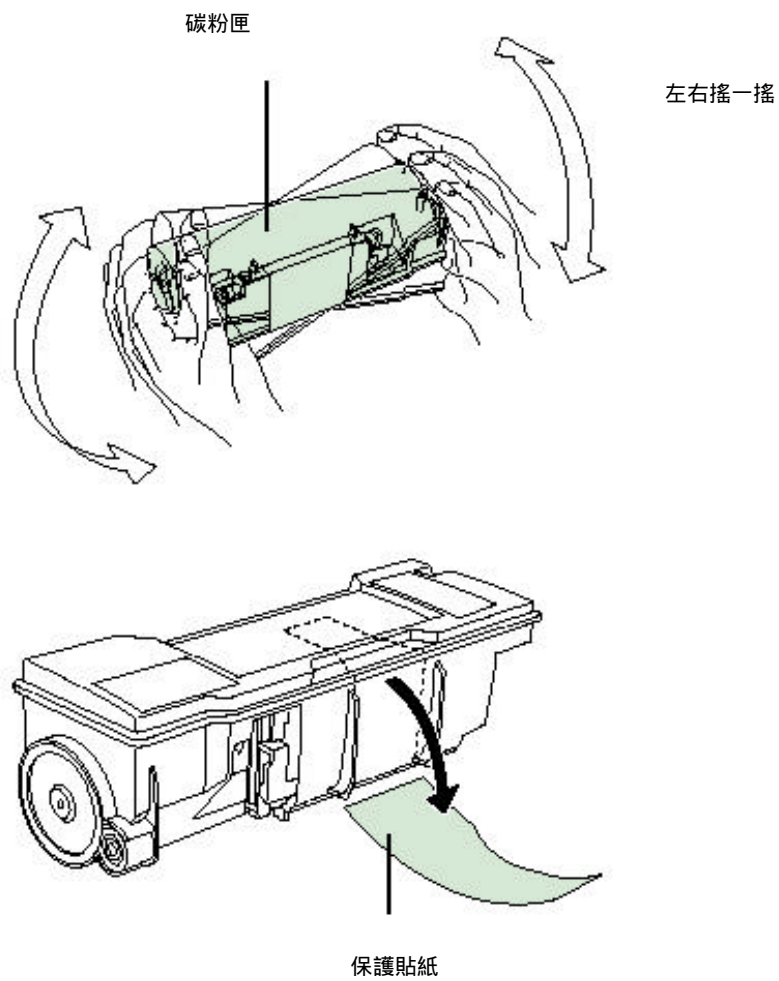

3. 依右圖將碳粉匣插銷對準顯像座上的圓孔放入

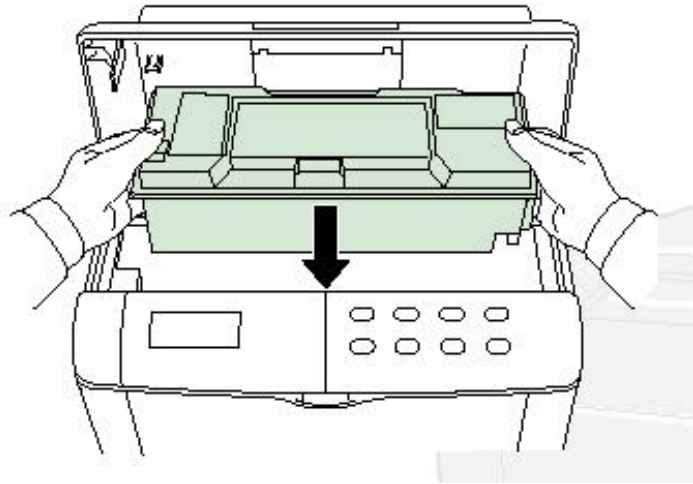

4. 雙手平均施力按在印有 PUSH HERE 文字的地方,將碳粉匣壓到底

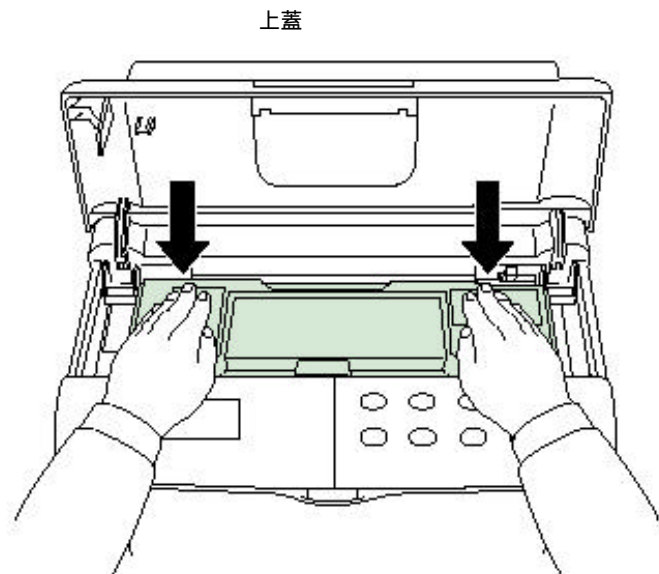

5. 蓋上上蓋

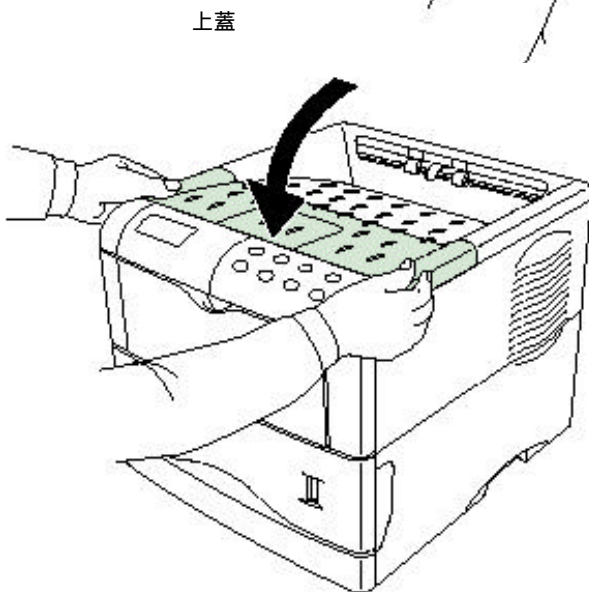

1-4 取出碳粉匣(Toner Container)

1. 打開上蓋(Top Cover),將綠色碳粉匣卡榫往右撥

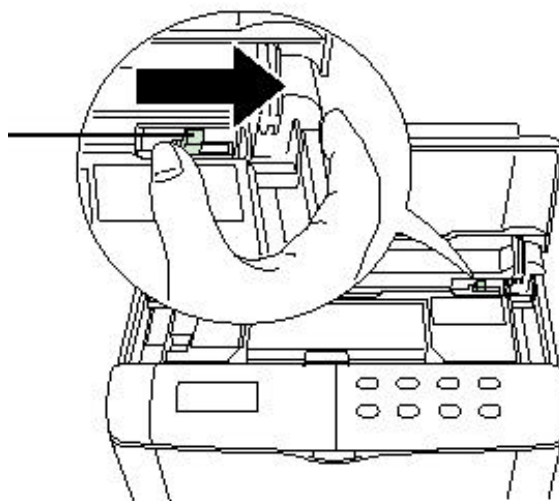

2. 雙手將碳粉匣向上提起取出

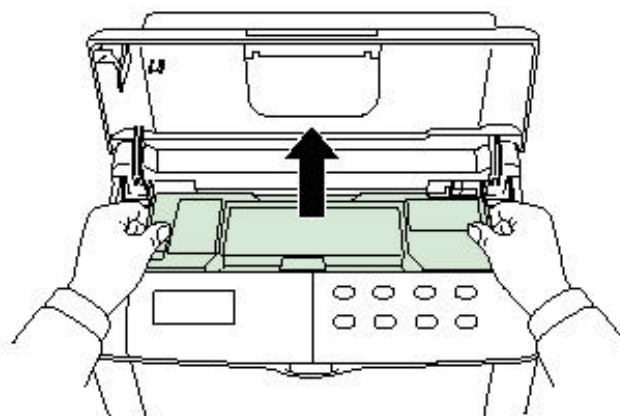

1-5 安裝碳粉回收盒

1. 從碳粉包裝盒中取出碳粉回收盒
並將其上蓋打開

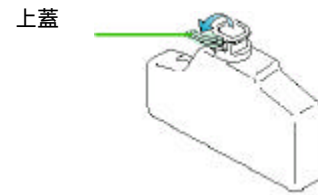

2. 打開印表機左側之側蓋

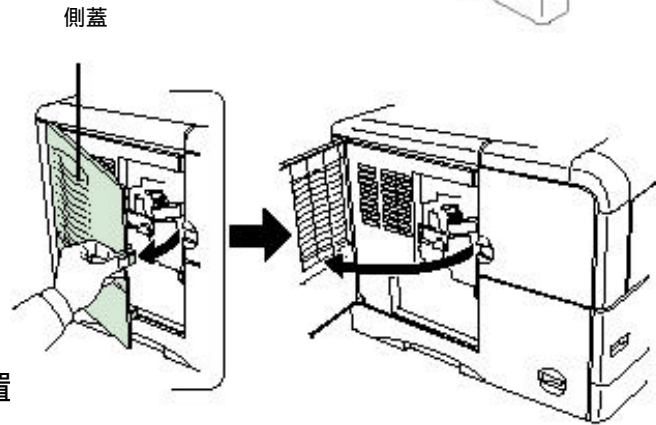

3. 依右圖將碳粉回收盒正確安置
於機器內

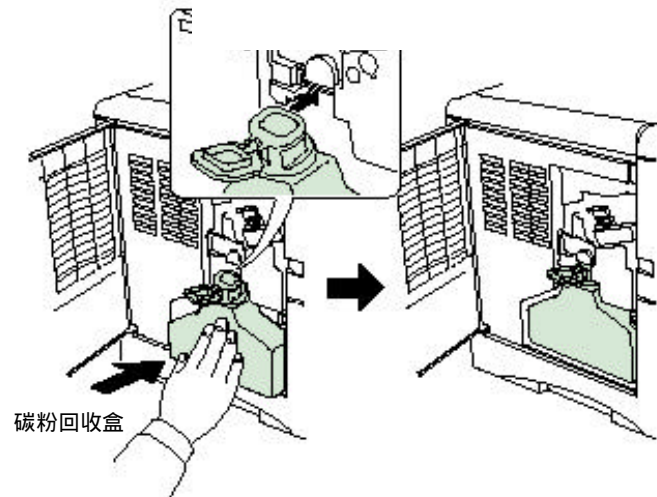

4. 關上側蓋



1-6 調整紙槽大小之流程

1. 抽出紙匣

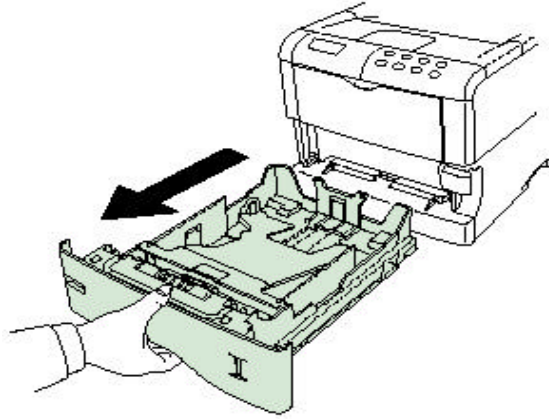

2. 將托紙板下壓至鎖定為止

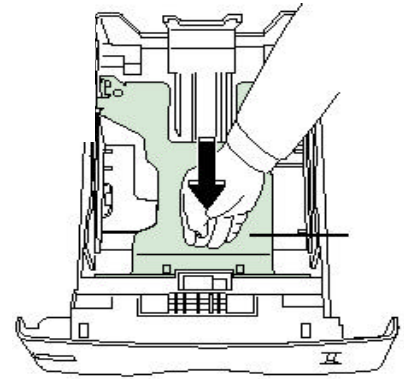

托紙板

3. 調整紙張大小刻度到正確位置

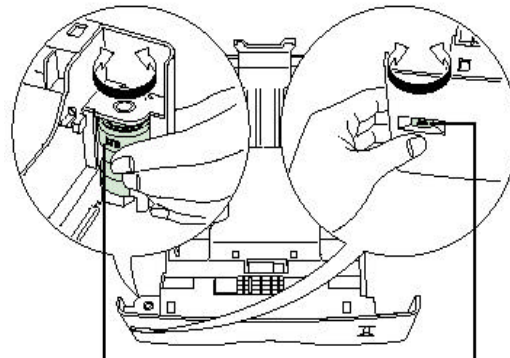

紙張大小視窗

紙張大小視窗

4. 調整紙張寬度檔板到正確位置

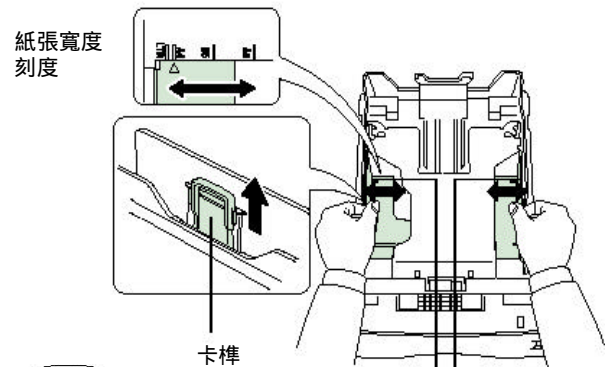

紙張寬度
刻度

卡榫

紙張寬度檔板

5. 調整紙張長度檔板到正確位置

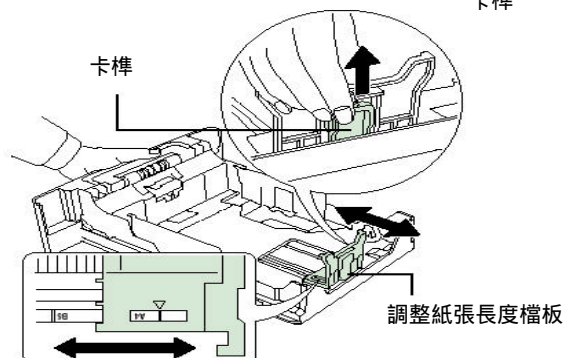

卡榫

調整紙張長度檔板

6. 依右圖將整疊紙扇形分開後,再重新整理成一疊

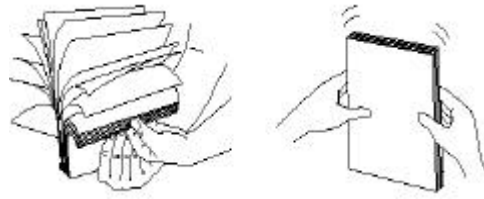

7. 整疊紙依右圖順勢擺入紙槽內
注意紙張不要彎曲,並且紙張厚度不要超出高度刻度

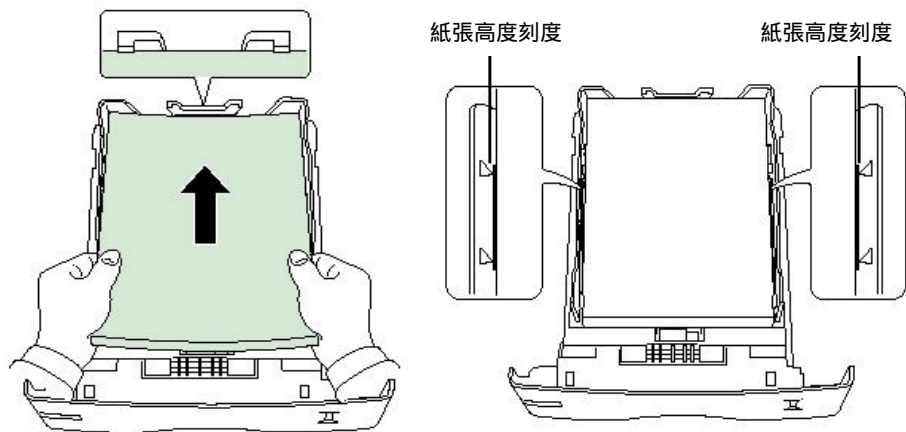

8. 用手將紙壓到紙張固定片以下

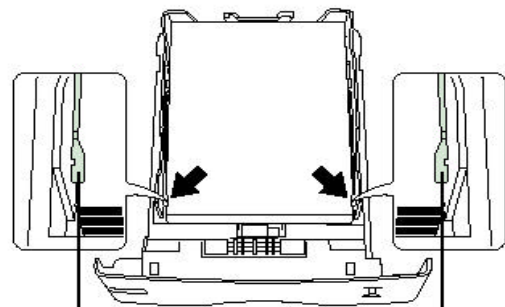

9. 將紙槽放回印表機內,並且可由顯示窗看出紙張目前數量

紙張固定片 紙張固定片

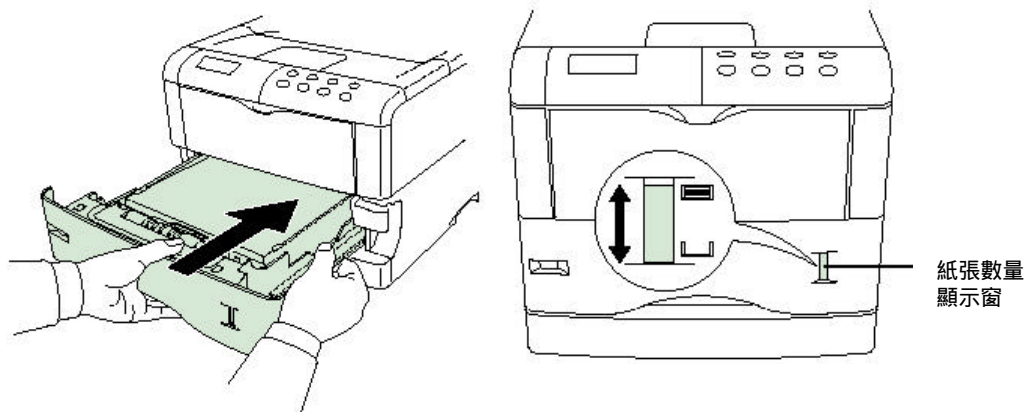

1-7 連線至電腦

印表機提供 並列埠一個(Parallel Interface Connector)
序列埠一個(Serial Interface RS-232C/RS-422A Connector)
選購網路介面(Slot Cover for Installation Optional Interface)

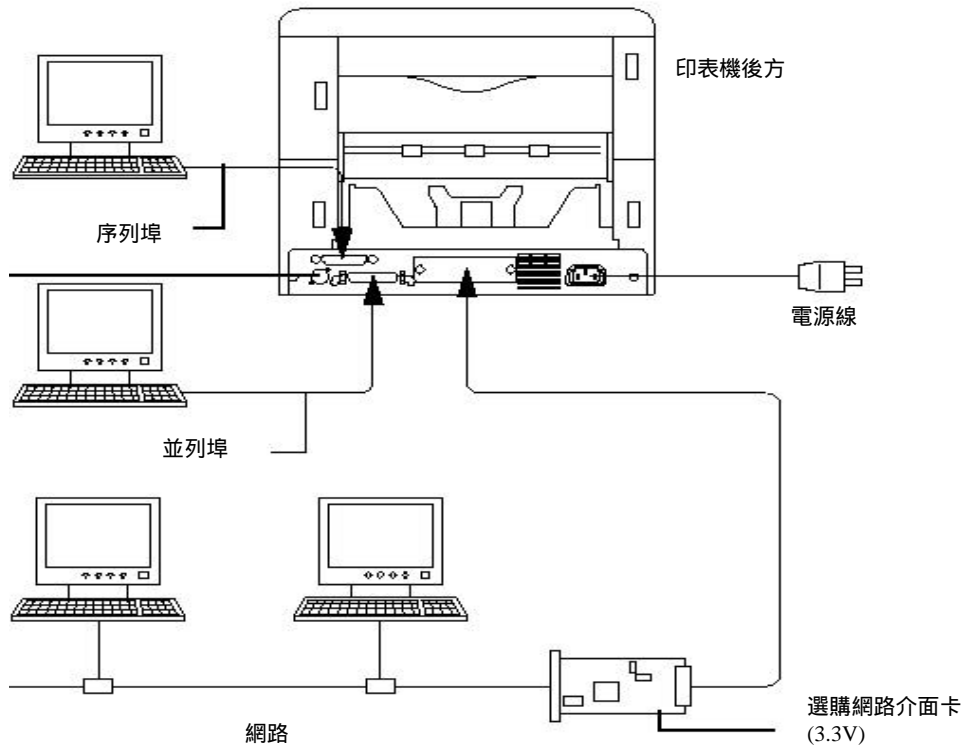

1-8 並列埠

連接並列埠時要注意並列埠扣環要卡緊



注意並列埠連接線長度不可超過3公尺

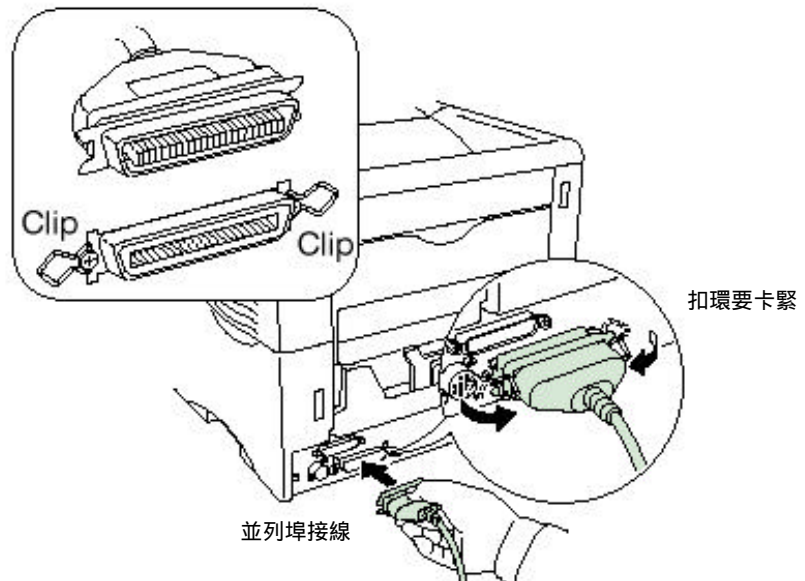

1-9 序列埠

將序列埠連接線接在印表機上,並將固定螺絲旋緊



注意序列埠連接線長度不可超過3公尺

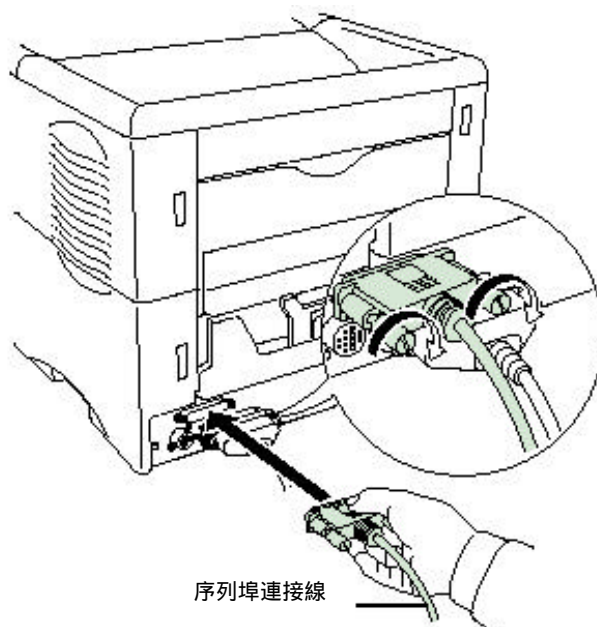

1-10 電源

電源規格

電 壓	110V ?10%
頻 率	50/60Hz ?2%
電 流	最大 7.2A

電源連接



1. 插上電源線之前請確認電源開關在OFF位置
2. 電源線一定要使用隨機附贈的
3. 電源線另一端需插在具有大地線之110伏特3孔插座上

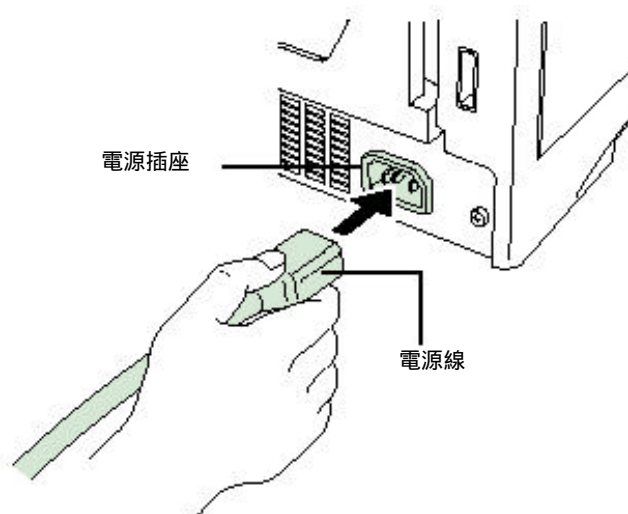

1-11 印面向上(face-up) 出紙時先安裝後方出紙槽(PT-60)

1.出紙槽上有紙張大小標示

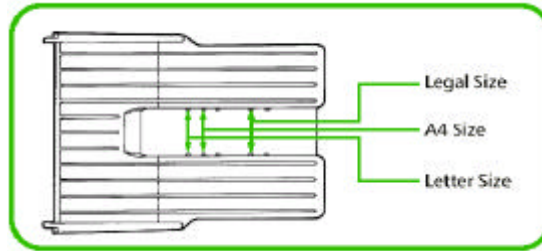

2.依照紙張大小將擋紙板安裝在正確位置

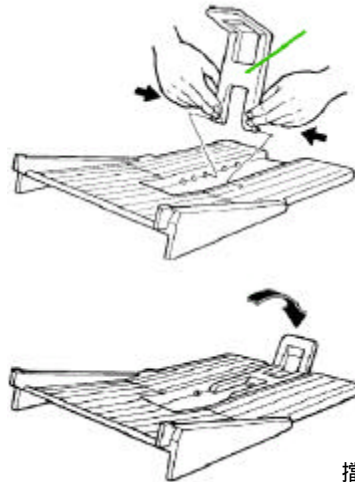

擋紙板

3. 依右圖將後方出紙槽固定在印表機後方

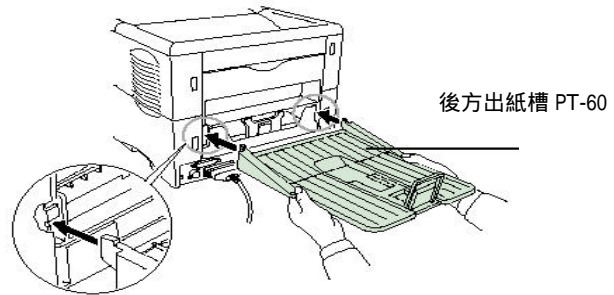

後方出紙槽 PT-60

1-12 手送紙槽(Multi-purpose tray)之使用

1. 打開前方蓋子

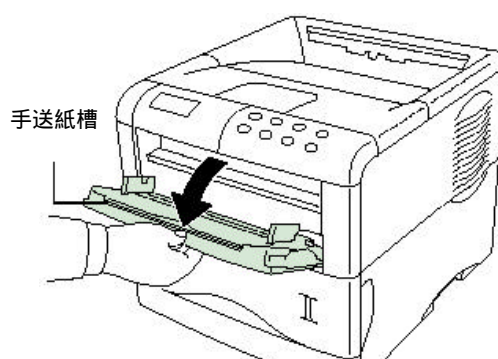

2. 抽出紙槽延伸蓋板

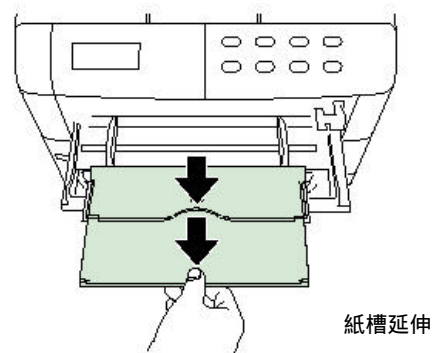

3. 調整導紙板寬度到正確標示位置

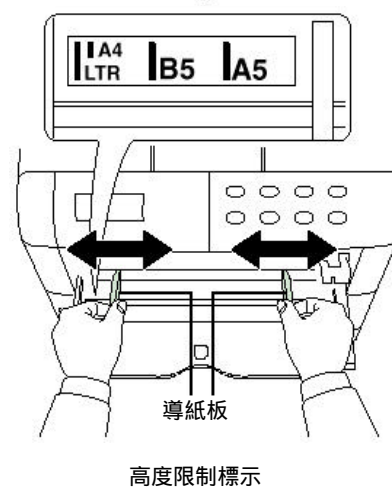

4. 將整疊紙張放入手送紙槽內,注意整疊紙張高度不可以超過導紙板上的高度限制標示

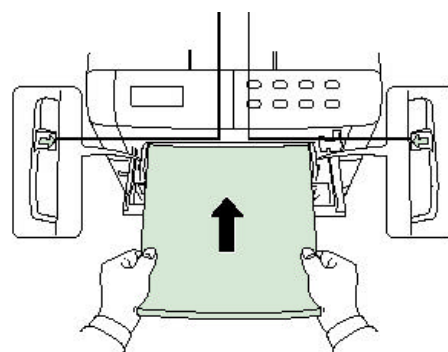



當放置紙張於紙匣或手送紙槽時,注意不可以過緊,過鬆或參插不齊現象,這樣的裝紙方式,將會發生卡紙狀況.

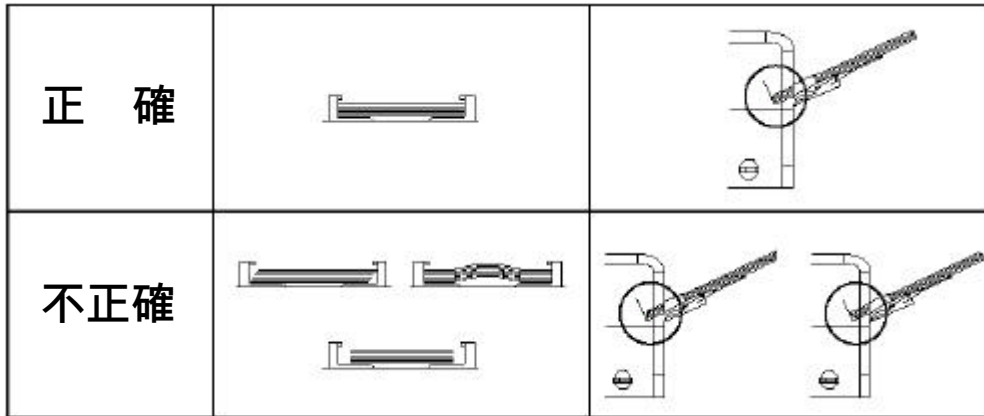

列印信封紙

列印信封紙時,信封紙的印面必須朝上



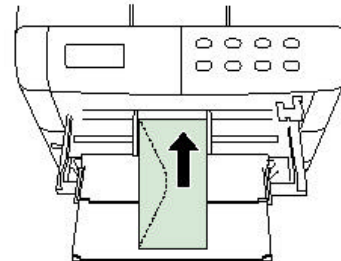

列印信封紙時,只能從手送紙槽
進紙,並從後方出紙,因此最好
搭配 PT-60來接紙



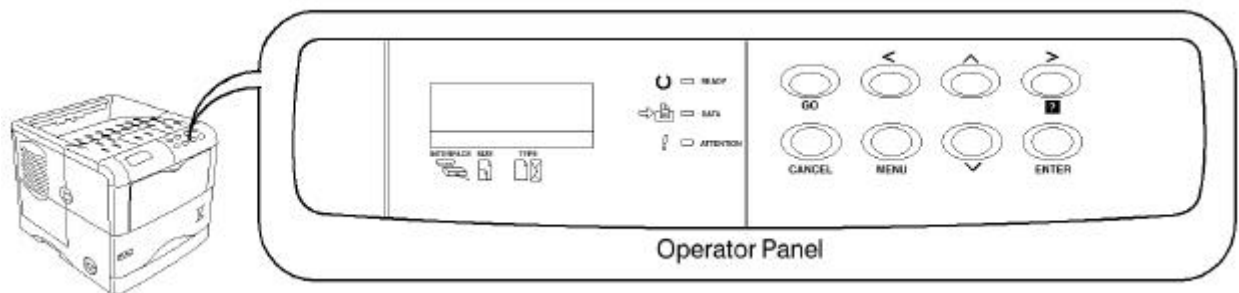

第二章 按鍵控制面板

2-1 面板外觀圖



指示燈	名稱	說明
 READY	連線燈	閃爍:表示印表機發生錯誤,你可以自行排除 亮 :表示印表機已連線,隨時可以列印 滅 :表示印表機已離線,不能再從電腦接收資料或者發生錯誤狀況,所以印表機自動跳到離線狀態
 DATA	資料燈	閃爍:表示印表機正在接收資料當中 亮 :表示印表機正在處理資料當中
 ATTENTION	注意燈	閃爍:表示印表機正在暖機當中,LCD顯示 (Please Wait)或者需要維修 亮 :表示印表機發生問題,或者是發生一些可自行排除的問題,如卡紙等

符號訊息	名稱	說明
	介面種類	顯示目前使用的介面種類,開機預設值為不使用(---)
	紙張大小	顯示目前使用的紙張大小,預設值為A4
	紙張種類	顯示目前使用的紙張種類,預設值為PLAIN

按鍵名稱	功能說明
	選擇連線或離線 假如最後一頁資料上停留在印表機內,可以按此鍵印出
	取消目前的列印工作 當錯誤狀況發生時,按此鍵可以取消蜂鳴器叫聲
	選擇進入參數模式 當在參數模式下時,按此鍵可以離開參數模式,回到連線狀態
	當在參數模式下時,選擇參數項目的內容值
	當在參數模式下時,選擇參數項目的內容值
	當在參數模式下時,選擇參數項目
	當在參數模式下時,選擇參數項目 當發生卡紙時,按此鍵可以顯示出卡紙訊息
	設定目前的參數項目或參數項目的內容值

第三章 卡紙排除

當印表機發生卡紙現象時,可以按下列方式排除



取出卡紙的紙張時,需輕緩的將紙張拉出,避免將紙張拉破,那會互難排除

後方卡紙

1. 由機器前方按住進紙機構卡榫,然後將進紙機構拉出
2. 按照下面圖示,打開後蓋將紙取出

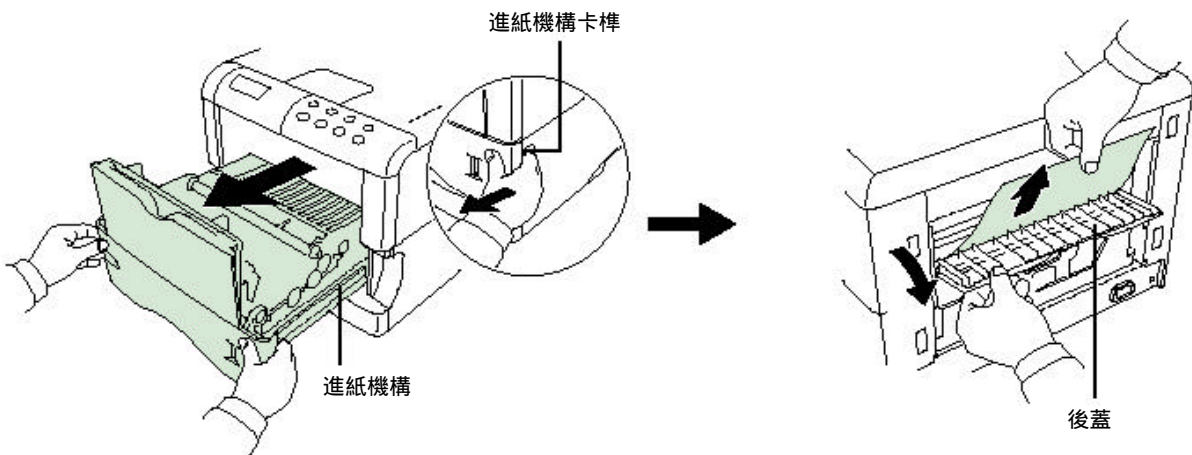

印表機內部卡紙

1. 由機器前方按住進紙機構卡榫,然後將進紙機構拉出
2. 假如紙張卡在轉寫滾輪之前,如圖一方式取出.假如紙張卡在轉寫滾輪之後,如圖二方式取出.

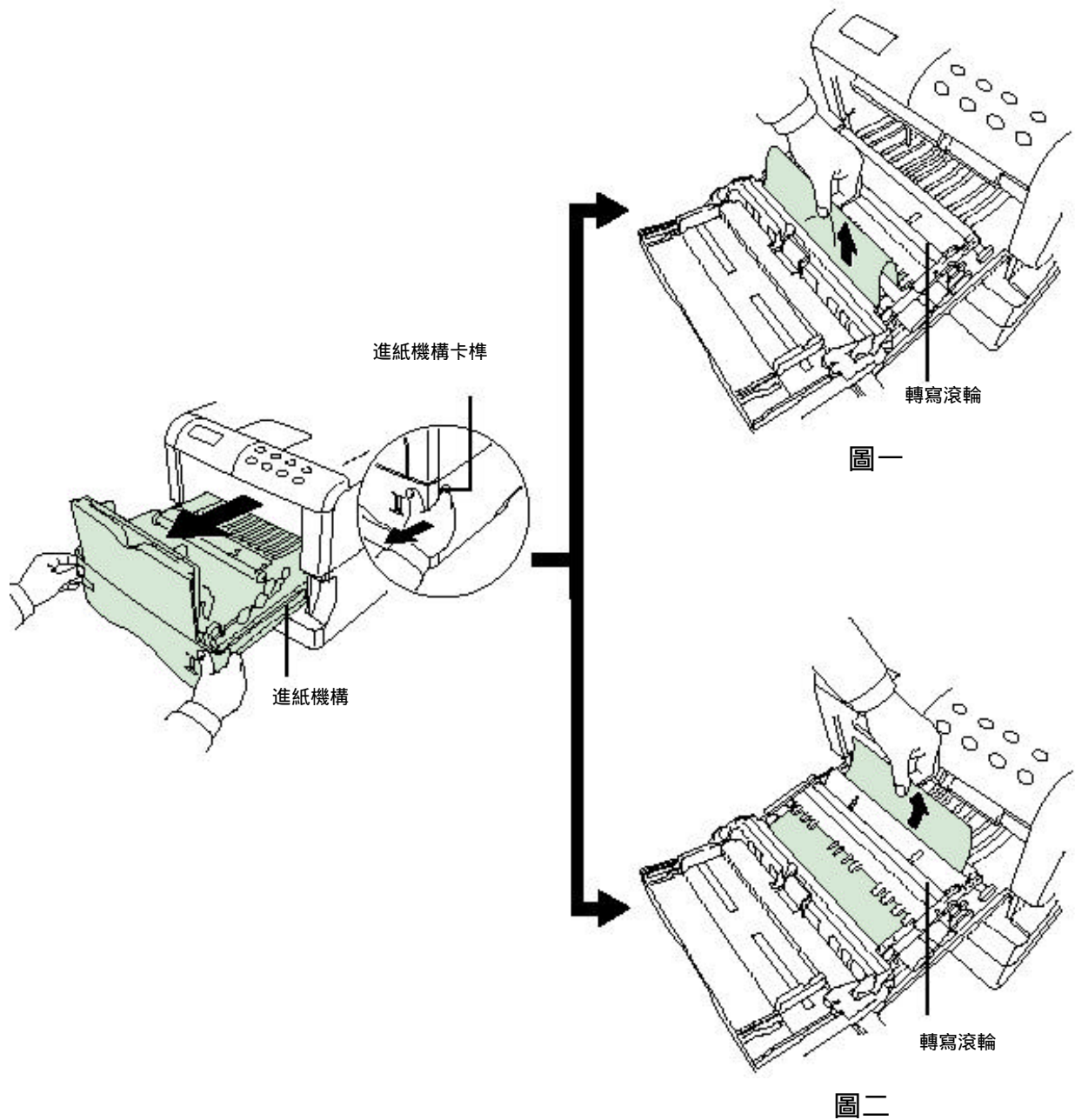

第四章 選購配備

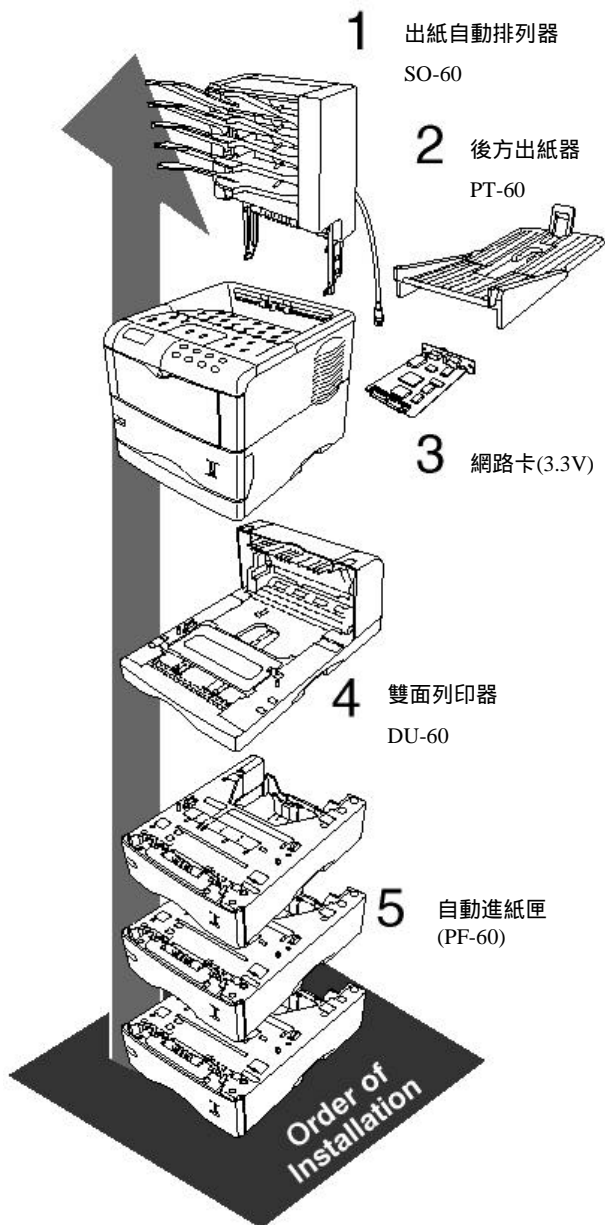

1	出紙自動排列器SO-60
	提供五個200張的出紙器,加裝在印表後上方,提供快速自動的分頁功能
2	後方出紙器PT-60
	當列印厚紙或信封紙時,要由手送紙槽進紙,後方出紙器接紙,才不易發生卡紙
3	網路卡
	提供印表機具有網路列印功能
4	雙面列印器DU-60
	提供雙面列印功能,節省紙張
5	自動進紙匣(PF-60)
	提供500張裝紙容量,最多可加裝三個

